

# FACTOR DE TRANSFERENCIA

Lámpara / Lamp

PU3LAM33M100

Designed by Ozeano Studio



## DESCRIPCIÓN / DESCRIPTION

## MEDIDAS / MEASURES

Unidades: cm

### MATERIALES

**Difusor de luz:** Piedra natural  
**Base LED:** Aluminio  
**Soporte difusor:** Hierro

### ACABADOS

**Hierro:** Barniz  
**Aluminio:** Lacado en blanco

### ORIGEN

España

### SOSTENIBILIDAD

Materiales naturales  
Hecho a mano

### PESO

23.5 kg

### ESPECIFICACIONES

**Para uso:** Interior / Exterior \*  
**Regulación:** TRIDONIC 0-10V  
**LED:** 102W 6700Lm 3000°K  
**EEL:** A+  
**Requiere montaje:** Sí

### MATERIALS

**Light diffuser:** Natural stone  
**LED Base:** Aluminum  
**Diffuser Stand:** Iron

### FINISHES

**Iron:** Varnish  
**Aluminum:** White lacquered

### ORIGIN

Spain

### SUSTAINABILITY

Natural materials  
Handmade

### WEIGHT

23.5 kg

### SPECIFICATIONS

**For use:** Indoor / Outdoor \*  
**Dimmer:** 0-10V TRIDONIC  
**LED:** 102W 6700Lm 3000°K  
**EEL:** A+  
**Assembly required:** Yes

\* Exteriores donde no reciba contacto directo de luz solar y/o lluvia / Outdoors where it does not come into direct contact with sunlight and / or rain

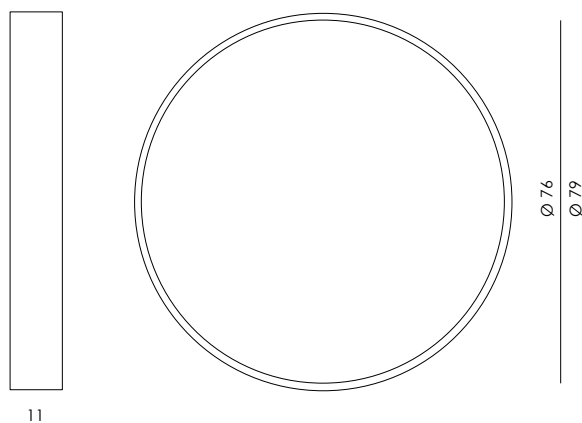

# FACTOR DE TRANSFERENCIA

Lámpara / Lamp

PU3LAM33M100

Designed by Ozeano Studio

## MONTAJE / ASSEMBLY

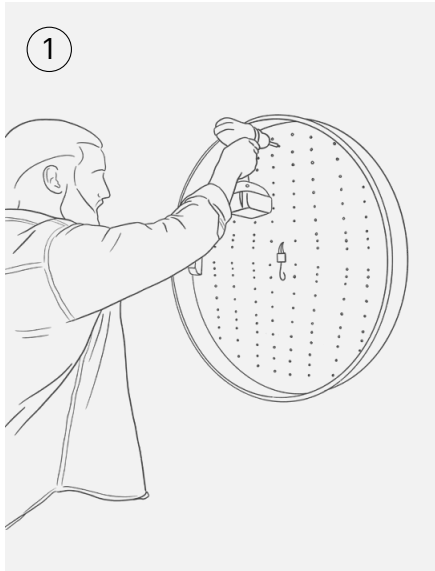

Atornille la base de aluminio a la pared en los puntos indicados en el producto.

Screw the aluminum base to the wall at the points indicated on the product.

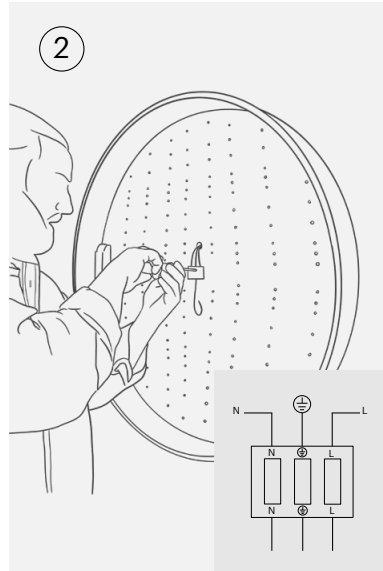

Quite la tensión de la red. Conecte la lámpara a la fuente de alimentación de la manera que se indica. Asegúrese de respetar la polaridad de los cables. Reactive la tensión de red.

Disconnect the mains voltage supply. Connect the lamp to the driver in accordance with the technical specifications. Make sure to respect the lamp cables polarity. Reconnect the mains voltage supply.



Coloque el soporte metálico que está unido a la piedra sobre la base de aluminio, de manera que quede completamente pegado a la pared.

Place the metallic support (that is glued to the stone) on the aluminum base, so that it remains fully attached to the wall.

### OPCIONAL. ESQUEMA DE CONEXIÓN PARA REGULACIÓN 0 - 10 V / 1 - 10 V

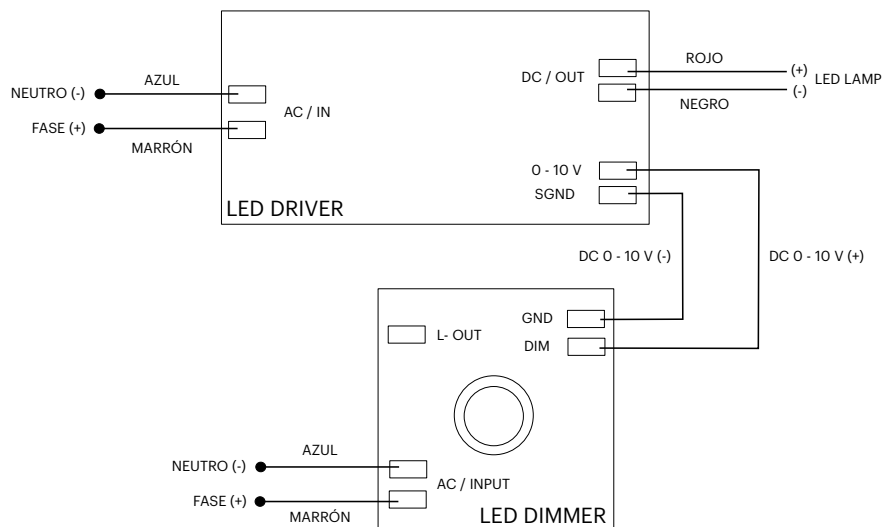

# FACTOR DE TRANSFERENCIA

Lámpara / Lamp

PU3LAM33M100

Designed by Ozeano Studio

## RECOMENDACIONES / RECOMMENDATIONS

---

### Recomendaciones generales:

La seguridad del aparato está garantizada sólo con el uso apropiado de las instrucciones siguientes, por lo tanto es necesario atenderlas puntualmente.

Desconectar siempre la alimentación antes de trabajar en el aparato.

Para la limpieza utilizar un paño suave y seco, evitar químicos que lo dañen.

Se recomienda que la instalación se realice por un profesional.

Dada la envergadura y el peso de la lámpara, es aconsejable que sean dos personas quienes realicen el paso 3 del montaje (colocar la piedra).

### Main recommendations:

The safety is guaranteed by the appropriate use of the following instructions, so you must keep them.

Always disconnect the main voltage before working on the appliance.

For cleaning use a soft and dry cloth, avoid chemicals that damage it.

It is recommended that installation be done by a professional.

Given the size and weight of the lamp, it is advisable that two people carry out step 3 of the assembly (place the stone).